

Bearbeitungszentren

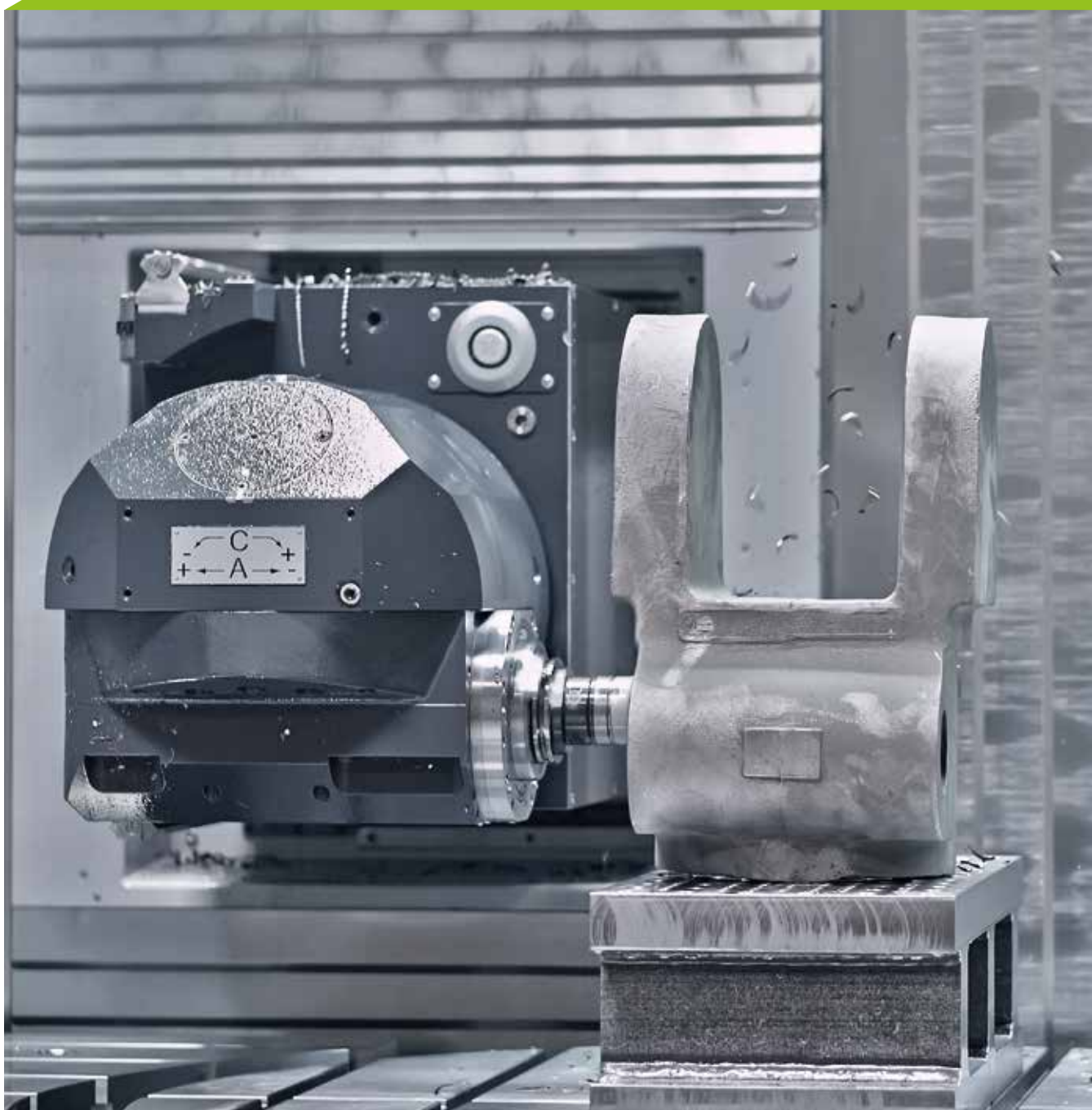

»Präzise, flexibel und innovativ:
Das beschreibt unsere Maschinen,
unser Denken und Handeln.«

Anton Müller, Geschäftsführer

UniSpeed

UniSpeed 2000
UniSpeed 3000
UniSpeed 6000

TightBlock

TightBlock 6000
TightBlock 8000



UniSpeed

UniSpeed 2000



Grundmaschine

Fahrwege (maximal in mm)

X-Achse (horizontal längs):	2.000
Y-Achse (vertikal):	1.300
Z-Achse (horizontal quer):	1.300

Fräskopf

Universalfräskopf in orthogonaler Bauweise	
Schwenkbereich Standard:	A-Achse 180° C-Achse 360°

Hauptantrieb/Motorspindel

Antriebsleistung in kW:	bis 44/70
Drehzahlbereich in min ⁻¹	bis 8.000/24.000

Bewegungsgeschwindigkeiten

Vorschübe und Eilgänge (X, Y, Z) in mm/min:	bis 30.000
Beschleunigung in m/s ²	2

Werkzeugaufnahme

- SK 50 BIG-PLUS
- HSK 100 A DIN 69893

Ausführungen

- Fräsmaschine
- Dreh-/Fräsmaschine
- Palettenwechsellmaschine

Optionen

Fräsköpfe

- Universalfräsköpfe
- Gabelfräsköpfe

Werkstückhandling

- Aufspannplatte
- Rundtisch(e)
- Drehtisch(e)
- Palettenwechsler

Werkzeughandling

- Werkzeugwechsler
- Werkzeugmagazin
- Werkzeugbeladestation

Steuerungen

- Heidenhain
- Siemens

Zubehör

Unser umfangreiches Zubehörprogramm stellen wir Ihnen gerne in einem persönlichen Gespräch vor.

UniSpeed 3000

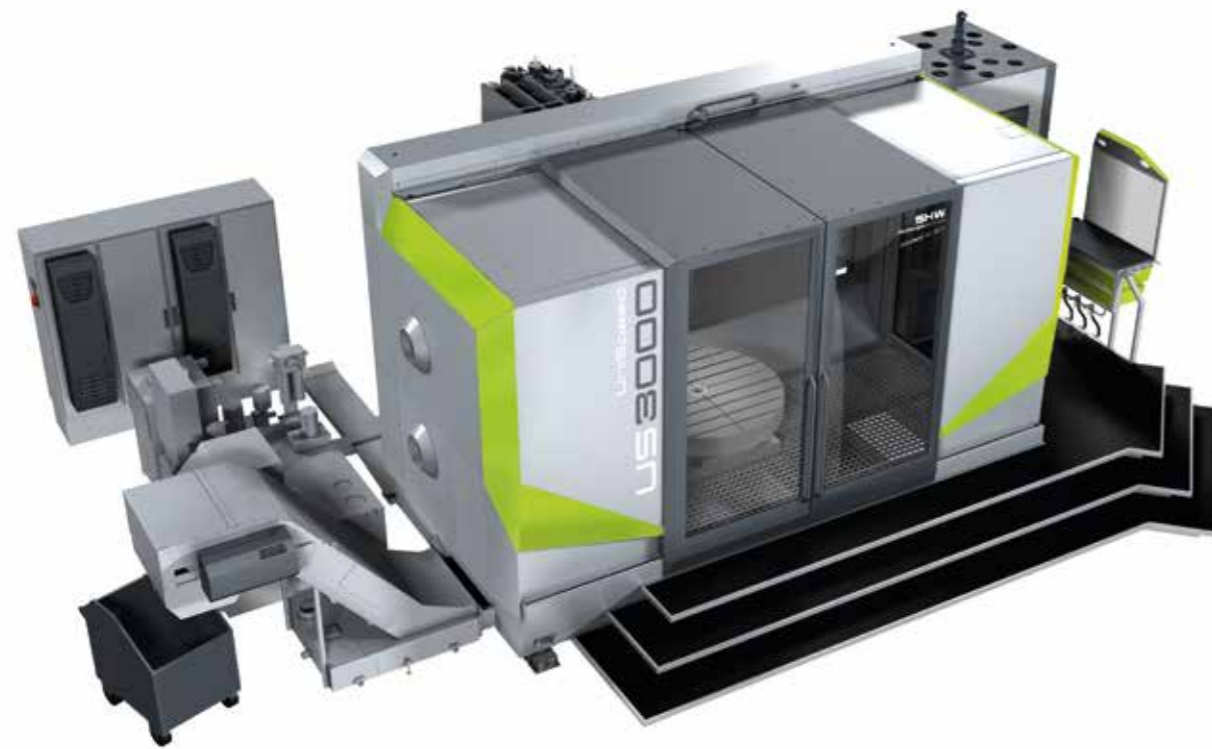

Grundmaschine

Fahrwege (maximal in mm)

X-Achse (horizontal längs):	3.000
Y-Achse (vertikal):	1.300
Z-Achse (horizontal quer):	1.300

Fräskopf

Universalfräskopf in orthogonaler Bauweise
Schwenkbereich Standard: A-Achse 180°
C-Achse 360°

Hauptantrieb/Motorspindel

Antriebsleistung in kW:	bis 44/70
Drehzahlbereich in min ⁻¹	bis 8.000/24.000

Bewegungsgeschwindigkeiten

Vorschübe und Eilgänge (X, Y, Z) in mm/min:	bis 30.000
Beschleunigung in m/s ²	2

Werkzeugaufnahme

- SK 50 BIG-PLUS
- HSK 100 A DIN 69893

Ausführungen

Fräsmaschine
Dreh-/Fräsmaschine
Palettenwechsellmaschine

Optionen

Fräsköpfe

- Universalfräsköpfe
- Gabelfräsköpfe

Werkstückhandling

- Aufspannplatte
- Rundtisch(e)
- Drehtisch(e)
- Palettenwechsler

Werkzeughandling

- Werkzeugwechsler
- Werkzeugmagazin
- Werkzeugbeladestation

Steuerungen

- Heidenhain
- Siemens

Zubehör

Unser umfangreiches Zubehörprogramm stellen wir Ihnen gerne in einem persönlichen Gespräch vor.

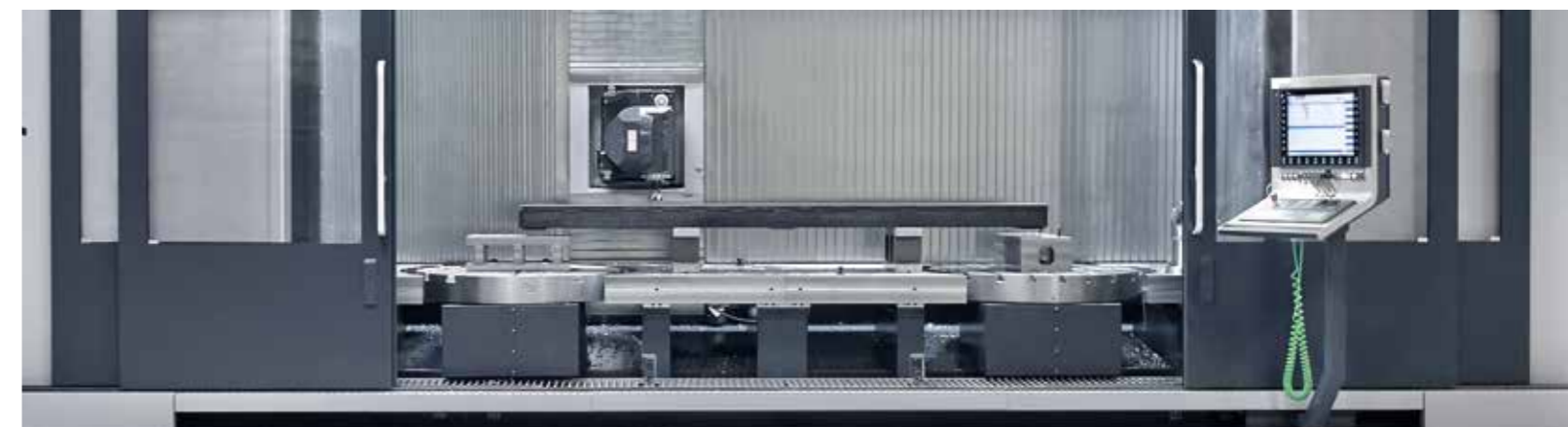

UniSpeed 6000



Grundmaschine

Fahrwege (maximal in mm)
X-Achse (horizontal längs): 6.000
Y-Achse (vertikal): 1.600
Z-Achse (horizontal quer): 1.300

Fräskopf
Universalfräskopf in orthogonaler Bauweise
Schwenkbereich Standard: A-Achse 180°
C-Achse 360°

Hauptantrieb/Motorspindel
Antriebsleistung in kW: bis 44/70
Drehzahlbereich in min⁻¹: bis 8.000/24.000

Bewegungsgeschwindigkeiten
Vorschübe und Eilgänge
(X, Y, Z) in mm/min: bis 30.000
Beschleunigung in m/s²: 3,5

Werkzeugaufnahme
• SK 50 BIG-PLUS
• HSK 100 A DIN 69893

Ausführungen
• Fräsmaschine
• Dreh-/Fräsmaschine
• Palettenwechselmaschine

Optionen

Fräsköpfe
• Universalfräsköpfe
• Gabelfräsköpfe

Werkstückhandling
• Aufspannplatte
• Rundtisch(e)
• Drehtisch(e)
• Palettenwechsler

Werkzeughandling
• Werkzeugwechsler
• Werkzeugmagazin
• Werkzeugbeladestation

Steuerungen
• Heidenhain
• Siemens

Zubehör
Unser umfangreiches Zubehörprogramm stellen wir Ihnen gerne in einem persönlichen Gespräch vor.



TightBlock

TightBlock 6000

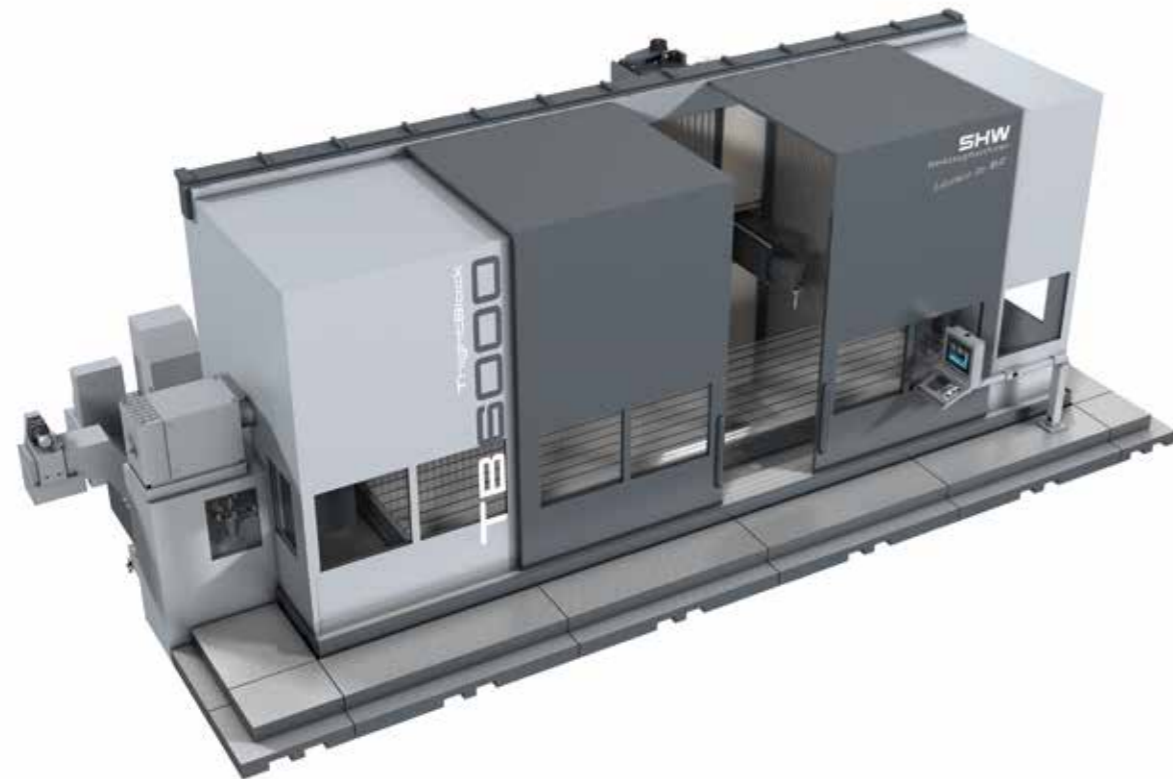

Grundmaschine

Fahrwege (maximal in mm)

X-Achse (horizontal längs):	6.000
Y-Achse (vertikal):	2.600
Z-Achse (horizontal quer):	1.300

Fräskopf

Universalfräskopf in orthogonaler Bauweise

Schwenkbereich Standard:	A-Achse 180°
	C-Achse 360°

Hauptantrieb/Motorspindel

Antriebsleistung in kW:	bis 44/70
Drehzahlbereich in min ⁻¹	bis 8.000/24.000

Bewegungsgeschwindigkeiten

Vorschübe und Eilgänge (X, Y, Z) in mm/min:	bis 30.000
Beschleunigung in m/s ²	3,5

- Werkzeugaufnahme**
- SK 50 BIG-PLUS
 - HSK 100 A DIN 69893

- Ausführungen**
- Fräsmaschine
 - Dreh-/Fräsmaschine
 - Palettenwechselmaschine

Optionen

- Fräsköpfe**
- Universalfräsköpfe
 - Gabelfräsköpfe

- Werkstückhandling**
- Aufspannplatte
 - Rundtisch(e)
 - Drehtisch(e)
 - Palettenwechsler

- Werkzeughandling**
- Werkzeugwechsler
 - Werkzeugmagazin
 - Werkzeugbeladestation

- Steuerungen**
- Heidenhain
 - Siemens

Zubehör

Unser umfangreiches Zubehörprogramm stellen wir Ihnen gerne in einem persönlichen Gespräch vor.

TightBlock 8000

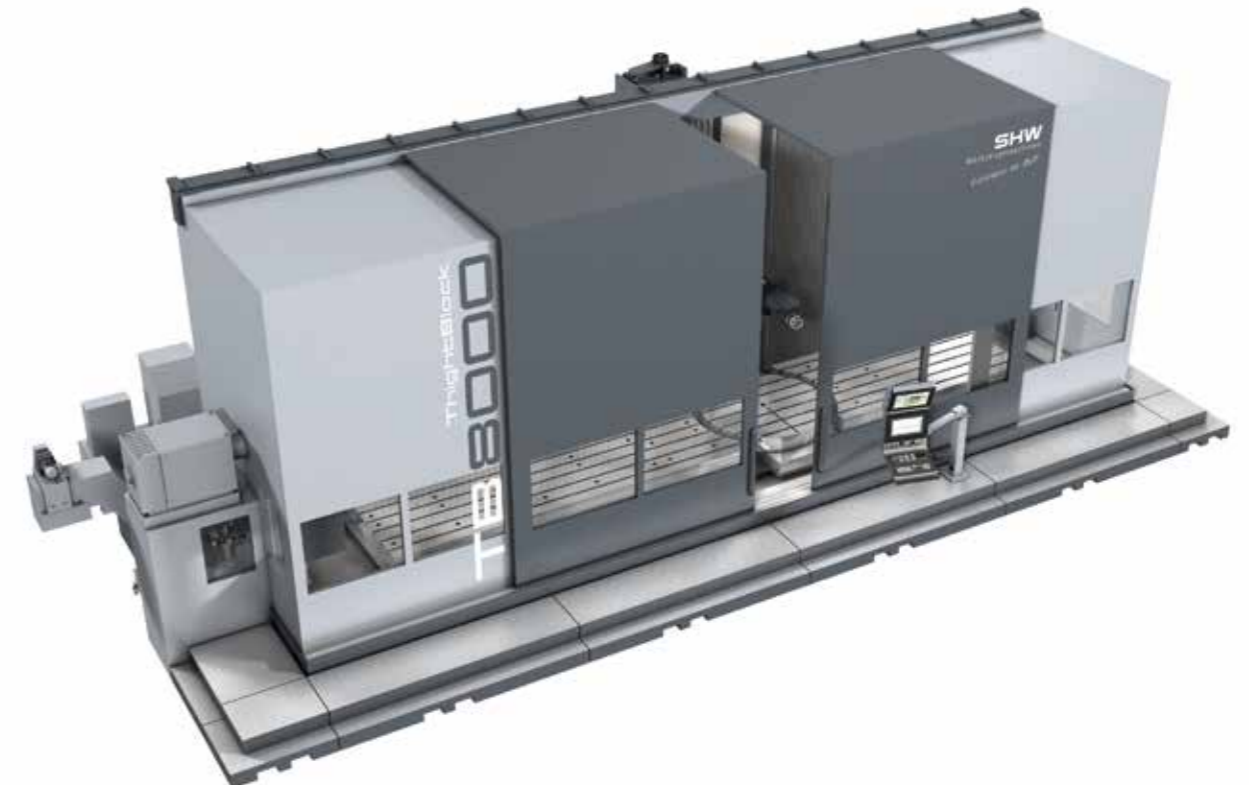

Grundmaschine

Fahrwege (maximal in mm)

X-Achse (horizontal längs):	8.000
Y-Achse (vertikal):	3.100
Z-Achse (horizontal quer):	1.500

Fräskopf

Universalfräskopf in orthogonaler Bauweise

Schwenkbereich Standard:	A-Achse 180°
	C-Achse 360°

Hauptantrieb/Motorspindel

Antriebsleistung in kW:	bis 55/70
Drehzahlbereich in min ⁻¹	bis 8.000/24.000

Bewegungsgeschwindigkeiten

Vorschübe und Eilgänge (X, Y, Z) in mm/min:	bis 30.000
Beschleunigung in m/s ²	3,5

- Werkzeugaufnahme**
- SK 50 BIG-PLUS
 - HSK 100 A DIN 69893

- Ausführungen**
- Fräsmaschine
 - Dreh-/Fräsmaschine
 - Palettenwechselmaschine

Optionen

- Fräsköpfe**
- Universalfräsköpfe
 - Gabelfräsköpfe

- Werkstückhandling**
- Aufspannplatte
 - Rundtisch(e)
 - Drehtisch(e)
 - Palettenwechsler

- Werkzeughandling**
- Werkzeugwechsler
 - Werkzeugmagazin
 - Werkzeugbeladestation

- Steuerungen**
- Heidenhain
 - Siemens

Zubehör

Unser umfangreiches Zubehörprogramm stellen wir Ihnen gerne in einem persönlichen Gespräch vor.

SHW Werkzeugmaschinen GmbH

Alte Schmiede 1, 73433 Aalen

Tel. +49 7361 5578-800

Fax +49 7361 5578-900

info@shw-wm.de

